



ic6600

MASSAGE CHAIR

FAUTEUIL DE MASSAGE



Instruction Manual
Manuel d'utilisation

Thank you for purchasing this product. Please read this instruction manual carefully before operating this massage chair.

Please pay attention to the important safety warnings and keep this manual for future use.

Note: EBI reserves the right to revise the design and description of this product without notice.

CONTENT

1. SAFETY WARNING
2. RESTRICTIONS
3. MAINTENANCE
4. TROUBLESHOOTING
5. FEATURES AND BENEFITS
6. INSTALLATION
7. COMPONENTS
8. OPERATION
9. MOVING THE CHAIR
10. FLOOR PROTECTION
11. PRODUCT SPECIFICATIONS
12. WARRANTY

FRANÇAIS

1. SAFETY WARNING

- This product is not recommended for children.
- Disconnect the chair before cleaning.
- Please pull out the AC power cord after use or before cleaning to avoid injury or damage to the product.
- Please operate this product according to the instructions in this manual.
- Use only accessories recommended by iComfort®.
- This product is designed for indoor use only.
- Recommended use time is 20 minutes or less.
- Please avoid use if the chair is damaged and call your iComfort® technician or dealer.
- Make sure the lower back behind the chair is well ventilated and not obstructed.
- Please make sure small objects are not dropped into the chair mechanism.
- Use of this chair under the influence of drugs or alcohol is not recommended.
- Do not use wet hands to pull the AC cord.
- Do not spill liquids onto this product to avoid electric shock or cause damage to this product.
- Maintain your chair and avoid damaging the wires.
- Do not use a wet cloth to clean the electric parts.
- In the event of a power failure disconnect the chair.
- If the chair works abnormally, stop using it, disconnect the chair and call your iComfort® service technician or customer service representative at 1-866-967-7333 ext 227.
- This chair should be used only in a well ventilated, normally dry and dust-free environment.

2. RESTRICTIONS

People with osteoporosis, heart disease and heart pacemakers, pregnancies, injuries or any other health-related issues should consult their doctor before using this massage chair.

Stop immediately the use of this massage chair if you feel unwell and consult your doctor.

3. MAINTENANCE

- This product should only be maintained by iComfort® certified technicians. Otherwise, EBI reserves the right to void the warranty.
- Disconnect the power cord after if you do not plan to use the chair for a long period.
- Make sure the wall outlet is in good working order before use.
- If this chair will not be used for an extended period of time, store in a dry and dustless environment.
- Avoid chair exposure to high temperatures and direct sunlight.
- Clean this product with a dry cloth. Do not use thinner, benzene or alcohol.
- When moving the chair on a wood floor, rough ground or in a narrow space two people should lift the chair together.
- We recommend using the massage chair intermittently and not for long periods.

4. TROUBLESHOOTING

- It is normal for the motor to make noise while in use.
- If the controller doesn't normally work, please check that the plug and socket are properly connected and the switch is turned on.
- When the programmed working time is over, the chair will power-off automatically.
- After several uses, the chair might power-off because of overheating. It can be used again after half an hour of cooling time.

5. FEATURES AND BENEFITS

Enjoy the new iComfort® ic6600 massage chair. Its vertical to horizontal movable quad-rollers will massage your neck seat area and thighs. Very versatile, the iComfort® ic6600 massage chair reproduces over 5 massage actions with the sensation of a professional massage in the comfort of your very own home! It even includes forearms, hands and leg massages. We even added the intelligent 2D massage feature for extra massage convenience and performance.

6. INSTALLATION

The ic6600 massage chair comes mostly assembled.

- Sitting in the massage chair before it is completely assembled could result in permanent damage to the chair and personal injury.
- **This massage chair is equipped with a cord having a grounding conductor. The cord must be connected into an appropriate AC wall outlet.**
- If the massage chair fuse is burned out, please use the chair's main On/Off button to turn it off and unplug the AC power cord. You can unscrew the fuse located in the switch box at the bottom right of the chair in the back.

Use a same size and type of fuse to replace the old one and then cover the lid.

You can call iComfort® at 1-866-967-7333 ext 227 if you need help.

CAUTION: Never substitute a missing part with one of your own. If a part is missing, contact customer service at: 1-866-967-7333 ext 227

Unpacking

- 1) Remove the massage chair, cushions and accessories from the main box.
- 2) Remove all plastic wraps.

Back and head cushions

Install the back and head cushions using the cushion's Velcro tape and zipper.

Zipper

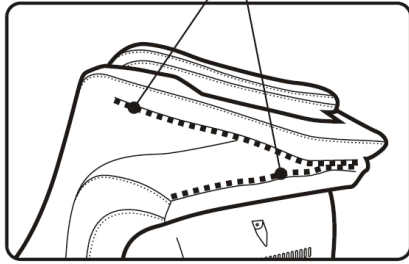

Velcro

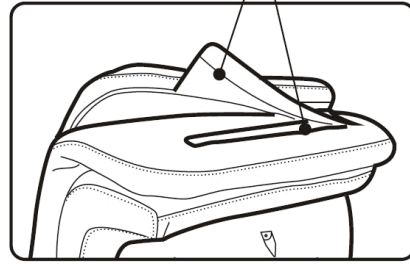

Final Installation

- 1) Insert the AC power cord into the massage chair power socket and then into the wall power outlet.
- 2) Turn on the main power switch at the bottom, behind the massage chair.

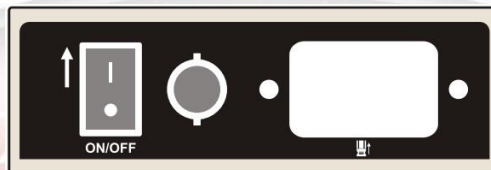

- 3) Connect the remote control in the socket besides the On/Off switch.

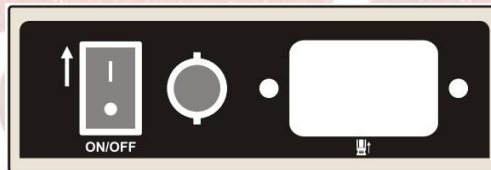

- 4) Press on the 4 massage angle adjustment buttons to move the backrest to its correct starting position.



Congratulations!

7. COMPONENTS

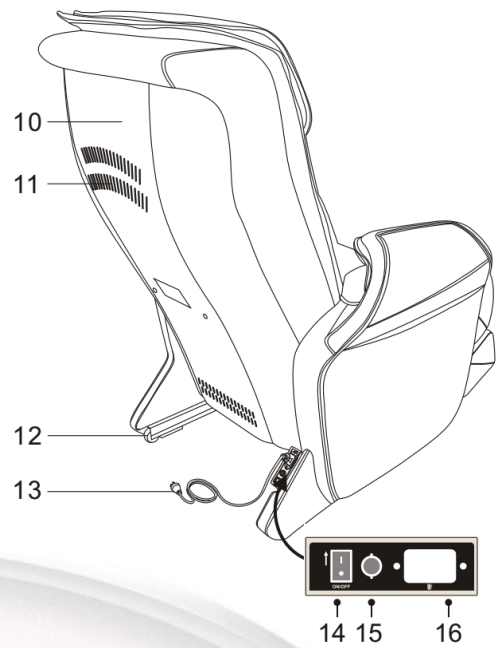
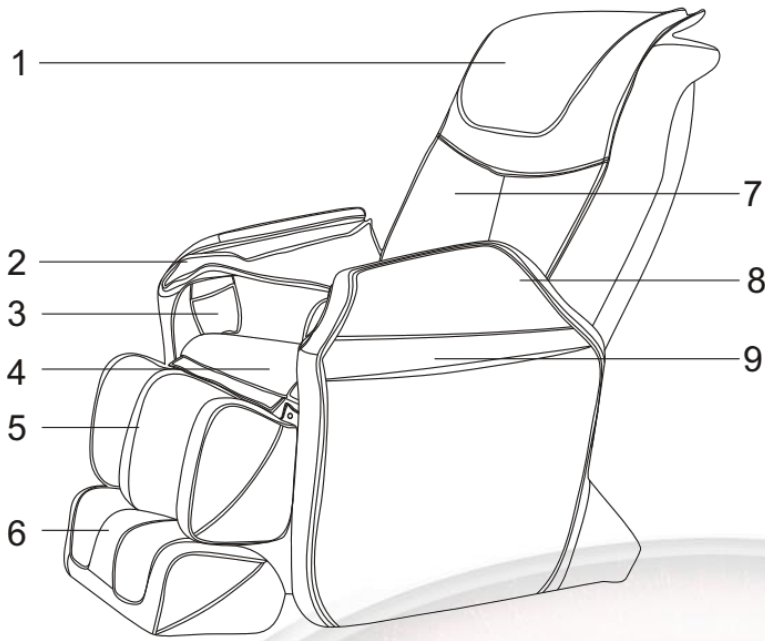

1. Head cushion pad

2. Arm rest

3. Remote Control Pocket

4. Seat

5. Leg massager

6. Foot Rest

7. Back Rest

8. Arm Massager

9. Side Decoration

10. Back Panel

11. Air Vents

12. Wheels

13. AC Power Cord

14. On/Off Activation Switch

15. Remote Control Socket

16. AC Power Cord Socket

Remote Control

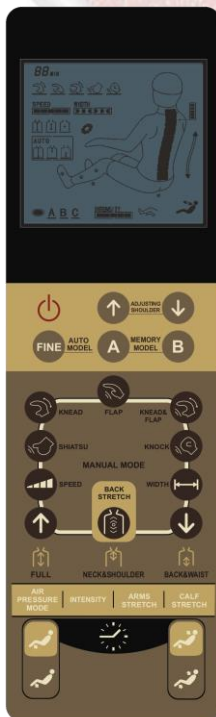



Your Wellbeing First™
iComfort
Votre bien-être d'abord™

8. OPERATION

We recommend adjusting the chair angle before powering up the chair. This way, the body measurements done automatically by the massage chair will be done correctly.

Back section up and down adjustments

Press this button  to lower the back and raise the leg and foot section.

Press this button  to lower the leg and foot section and raise the back.

Then, press on the power On/Off button  on the remote control to activate the massage chair. The ic6600 will scan the length of your back. Once done, the automatic massage mode will start. You can choose another automatic massage mode. There are three automatic massage modes. You can interrupt the automatic massage mode at any point by shutting off the unit. The massage chair will then return to its original position.

If you prefer to use the manual massage mode, you can choose the type of massage you want (Shiatsu, knead, tap, etc.). The massage chair will then use the massage mode you have chosen. You can press

on the power  button again at any time and the massage chair will come back to its original position and shut off.

Automatic massage modes

A. Press on the 'adjust shoulder' buttons  to adjust the massage chair course length to your preference.

B. Press on one the Automatic massage mode button of your choice.



Memory mode

M1) During an automatic massage, the first press of the on/off  button deactivates the massage function and the remote control displays "memory", you can choose any of the two

Memory buttons  to remember the massage and the position. You

can press the on/off  button again or wait for 10s, the position and massage function will return back.

If you don't choose any memory buttons, you need to press the on/off  button one more time to deactivate the massage chair.

When a massage mode or massage running time is expired, the remote control display will show the word 'Memory' and flicker at the same time. Pressing at this time on the memory A or memory B button, the massage height adjustment that just ended will be stored on the appropriate memory button. You can recall this stored memory mode the next time you use your massage chair by pressing on this same button per body massage will be the same as the last time you used your massage chair.

Manual mode

Knead

Press this button to activate the Kneading massage feature.



In this manual mode, you can adjust the speed and intensity.

Flap

Press this button to activate the Flapping massage feature.



In this manual mode, you can adjust the width, intensity and the speed.

Knock

Press this button to activate the Knock massage feature.



In this manual mode, you can adjust the width, intensity and the speed.

Knead & Flap

Press this button to activate the Kneading and Tapping massage features at the same time.

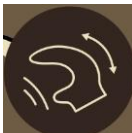

In this manual mode, you can adjust the speed and intensity.

Shiatsu

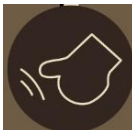

Press this button to activate the Shiatsu massage feature.





In this manual mode, you can adjust the width, intensity and the speed.

Upper and lower body areas massage adjustments



Press once to massage the full back. The remote will display   .

Press twice to massage a smaller part of the back. The remote will display   . You

can press on either of the up and down   buttons to determine the area of your choice.

Press three times to massage a specific point on your back. The remote will display

  . You can press on either of the up and down   buttons to determine the area of your choice.

Manual massage course adjustment

You can adjust the length of the massage course in manual mode of pinpoint a specific massage area by pressing on the up or down buttons:

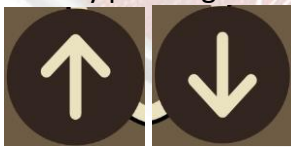

Speed



There are five speed massage options available. Press repeatedly on the speed button to choose the speed of your choice.

Width



This feature adjusts the width of the massage mechanism. There are three width adjustment options. Press repeatedly on the width button to choose the massage width of your choice.

Air Pressure massage mode adjustments



There are three air bag massage mode adjustment modes. Press repeatedly on the Air Pressure button to choose the location you prefer.

Press once: The air pressure massage for the arms, seat and legs are activated. There are three intensity adjustment levels possible. Press on the intensity button to determine



your preferred setting. You can press on the calf stretch button during this mode to control the calf stretching feature. You can also press on the arm stretch button

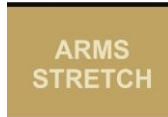

during this mode to control the arm stretching feature.

Press twice: The air pressure massage for the seat and legs are activated. There are three intensity adjustment levels possible. Press on the intensity button to determine



your preferred setting. You can press on the calf stretch button during this mode to control the calf stretching feature.

Press three times: The air pressure massage for the arms are activated. There are three intensity adjustment levels possible. Press on the intensity button to determine your

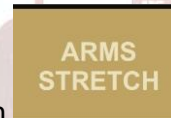

preferred setting. You can press on the arm stretch button during this mode to control the arm stretching feature.

Intensity



For all air pressure modes, you can activate the intensity button. There are 3 intensity levels (low, medium and strong).

Timer



You can press on the timer button to choose a certain amount massage time. Once expired, the massage chair will power off. Press repeatedly on the button to choose between 15, 20, 25 or 30 minutes. The time will be displayed on the remote control screen.

Massage angle adjustment:

There are four buttons for you to best determine your favourite massage angle:



9. MOVING THE CHAIR

Make sure that the AC power cord is pulled out of the chair. Turn the back backward to a proper angle so the center gravity falls onto the casters. Pull the massage chair forward or backward as you wish.

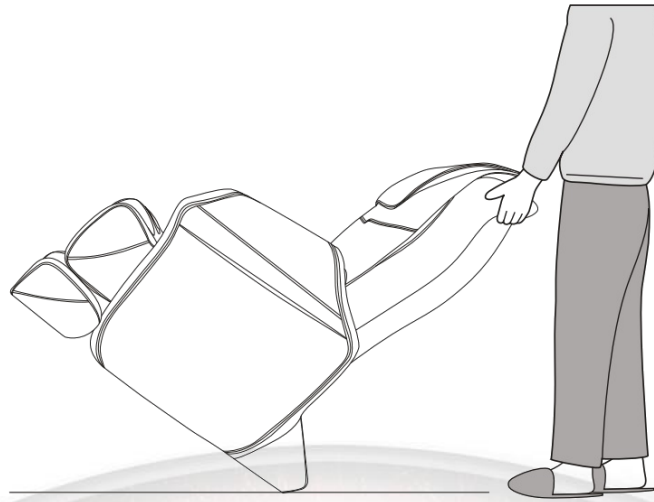

10. FLOOR PROTECTION

Prolonged use of this massage chair can damage wood floors. In order to prevent permanent damage, place a carpet or mat under the chair.

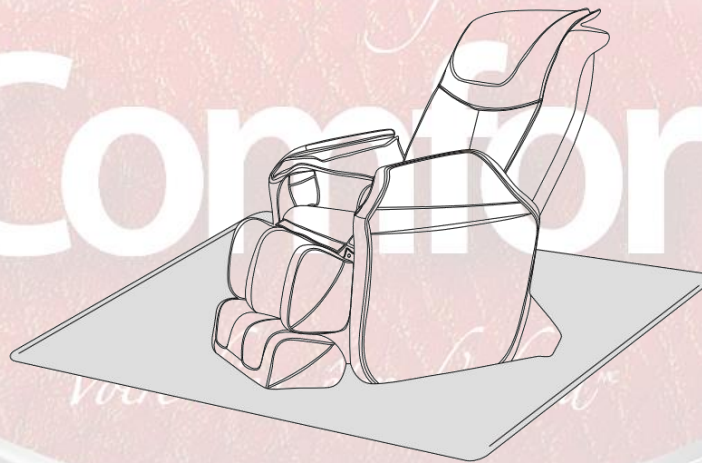

11. PRODUCT SPECIFICATIONS

Power: 120 Watts

12. WARRANTY

LIMITED ONE (1) YEAR WARRANTY

This product is guaranteed against all manufactured faults and defects for a period of one (1) year from the date of purchase.

For repairs or product defects, please call our customer service department at: 1-866-967-7333. Please have your proof of purchase on hand. If we are not able to replace your defective part, we will send you a service technician for repairs.

Important notes: Any damages caused by an accident or an abusive usage are NOT covered under warranty. We also decline all responsibility concerning indirect or consecutive damages. In certain Canadian provinces, it is not permitted to limit indirect or consecutive damages. Therefore, it is possible these limitations are not applicable to you. This warranty gives you specific legal rights. You may also have other legal rights which vary from one province to another.

CUSTOMER SERVICE: 1-866-967-7333 ext 227

FRANÇAIS

Merci d'avoir acheté ce produit. Veuillez lire attentivement toutes les directives avant d'utiliser votre fauteuil vibromasseur et conservez cette notice d'utilisation.

Portez attention aux consignes de sécurité et conservez cette notice d'utilisation afin de pouvoir vous y référer ultérieurement.

Note: EBI se réserve le droit de modifier le design et la description de ce produit sans autre préavis.

Table de matières

1. CONSIGNES DE SÉCURITÉ
2. RESTRICTIONS
3. ENTRETIEN
4. DÉPANNAGE
5. AVANTAGES ET BÉNÉFICES
6. INSTALLATION
7. COMPOSANTES
8. MODE D'EMPLOI
9. DÉPLACER LA CHAISE
10. PROTECTION DU PLANCHER
11. SPÉCIFICATIONS
12. GARANTIE

1. CONSIGNES DE SÉCURITÉ

- Ce produit n'est pas recommandé pour les enfants.
- Veuillez débrancher le cordon d'alimentation CA de la chaise avant de la nettoyer.
- Utilisez cet appareil exclusivement aux fins décrites dans le présent avis.
- Veuillez n'utiliser que les accessoires recommandés par iComfort®.
- Cet appareil est conçu pour un usage intérieur seulement.
- Cet appareil est conçu pour un usage de 20 minutes ou moins à la fois.
- En cas de bris de l'appareil (tissus ou mécanique), débranchez celui-ci et appelez un centre de service iComfort® ou votre revendeur.
- Assurez-vous que l'appareil est bien aéré et non obstrué.
- Veillez à ne pas laisser tomber de petits objets dans les orifices et mécanismes de la chaise.
- L'utilisation de cette chaise n'est pas recommandée en cas d'abus d'alcool ou de drogues.
- Ne tenez pas la fiche d'alimentation avec des mains mouillées.
- N'échappez pas de liquides sur cet appareil afin de réduire les risques de décharges électriques et éviter de l'endommager.
- Maintenez votre chaise en bonne condition et veuillez ne pas endommager la fiche d'alimentation.
- N'utilisez pas un linge mouillé pour nettoyer des composantes électriques telles que l'interrupteur ou la fiche d'alimentation.
- Éteignez l'appareil lors d'une panne de courant.
- Cessez d'utiliser votre chaise de massage si elle fonctionne anormalement. Coupez immédiatement l'alimentation et contactez iComfort® au 1-866-967-7333 ext 227.
- Cessez d'utiliser l'appareil si vous ressentez un malaise et consultez votre médecin.

2. RESTRICTIONS

Il est fortement recommandé pour les personnes ayant des problèmes cardiaques, d'ostéoporose, de fièvres, fractures, d'une chirurgie récente, dislocation ou de santé ou qui portent un stimulateur

cardiaque, défibrillateur ou autres appareils de santé électroniques sensibles aux interférences, de consulter leur médecin avant d'utiliser ce produit.

3. ENTRETIEN

- Cet appareil doit être entretenu uniquement par un technicien recommandé par iComfort®. Dans le cas contraire, EBI se réserve le droit d'annuler la garantie de cet appareil.
- Débranchez le cordon d'alimentation après chaque utilisation.
- Veuillez ne brancher cet appareil que sur des prises murales en parfait état de marche.
- Si l'appareil demeure inutilisé pendant une période de temps prolongé, entreposez-le dans un endroit sec et exempt de poussière.
- Ne rangez pas cet appareil près d'une source de chaleur élevée, d'un feu ou sous la lumière directe du soleil.
- N'utilisez pas de benzène, de décapant, ni d'autre solvant pour nettoyer l'appareil. Utilisez plutôt un linge sec.
- Le mécanisme de cet appareil est conçu pour en minimiser l'entretien.
- Il n'est pas recommandé de déplacer le fauteuil sur ses roulettes si vos planchers sont en bois, si vous êtes dans un espace trop étroit ou si la surface du sol est accidentée. Dans ces cas précis, deux personnes seront requises pour soulever et déplacer le fauteuil.
- Utilisez cet appareil de façon intermittente. Ne l'utilisez pas de façon continue pendant de longues périodes de temps.

4. DÉPANNAGE

- Il est normal que le moteur fasse du bruit pendant que l'appareil fonctionne.
- Si le panneau de commande ne fonctionne pas normalement, assurez-vous que le cordon d'alimentation et la prise d'alimentation sont bien connectés et que l'interrupteur est allumé.
- L'appareil s'arrête automatiquement lorsque le temps prescrit s'est écoulé. L'appareil s'éteindra également automatiquement pour éviter que le moteur surchauffe lorsqu'il a fonctionné continuellement sur une longue période de temps. Il pourra, à nouveau, être utilisé après trente minutes d'arrêt.

5. AVANTAGES ET BÉNÉFICES

Aidez à soulager votre tension et faites disparaître le stress avec l'incroyable chaise massage thérapeutique ic6600 de iComfort®. Le mécanisme de massage unique à 4 têtes rotatives procure un confort sans égal. Le repose-pied comprend une série de systèmes de massage performants pour les pieds fatigués. La chaise de massage iComfort® ic6600 reproduit 5 thérapies de massage pour offrir la sensation d'un massage professionnel dans le confort de votre propre maison ! Elle masse même les pieds et le dessous des pieds. Nous avons aussi ajouté la fonction de massage intelligent 2D pour encore plus de confort.

6. INSTALLATION

La chaise de massage ic6600 est partiellement assemblée.

- Assemblez la chaise de massage selon les instructions d'installation fournies dans ce guide.
- Vérifiez la liste des pièces soigneusement pour s'assurer que rien ne manque.
- S'asseoir dans le fauteuil de massage avant qu'il ne soit complètement assemblé pourrait causer des dommages permanents à la chaise et causer des blessures.
- **Ce fauteuil de massage est équipé d'un cordon comportant un conducteur de terre. La fiche doit être branchée dans une prise murale CA appropriée.**
- Si le fusible du fauteuil de massage est brûlé, s'il vous plaît mettre le fauteuil hors tension et débranchez le cordon d'alimentation de la prise murale. Vous pouvez dévisser le couvercle

recouvrant le fusible situé dans la boîte de commutation au fond et à gauche de la chaise derrière celle-ci.

Utiliser un fusible de même taille et de type pour remplacer l'ancien, puis remettre le couvercle.

Vous pouvez appeler iComfort au 1-866-967-7333 ext 227 si vous avez besoin d'aide.

ATTENTION: Si une pièce est manquante, appelez le service à la clientèle au: 1-866-967-7333 poste 227.

Déballage

- 1) Retirez la chaise de massage, coussins et accessoires de la boîte principale.
- 2) Retirez tous les emballages en plastique.

Installez les coussins du dos et de la tête

Installez les coussins du dos et de la tête en utilisant les rubans Velcro et fermeture éclair du dossier de la chaise.

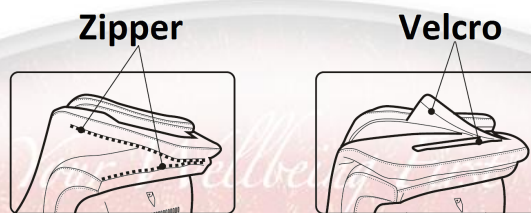

Installation finale

- 1) Insérez le cordon d'alimentation secteur dans la prise de courant de la chaise de massage puis dans la prise murale.



- 2) Allumez l'interrupteur d'alimentation principal en bas, derrière la chaise de massage.



- 3) Connectez la télécommande dans la prise et activez l'interrupteur Marche / Arrêt.



- 4) Appuyez sur un des 4 boutons de réglage de l'angle de massage pour déplacer le dossier vers sa position correcte.



Toutes nos félicitations!

7. COMPOSANTES

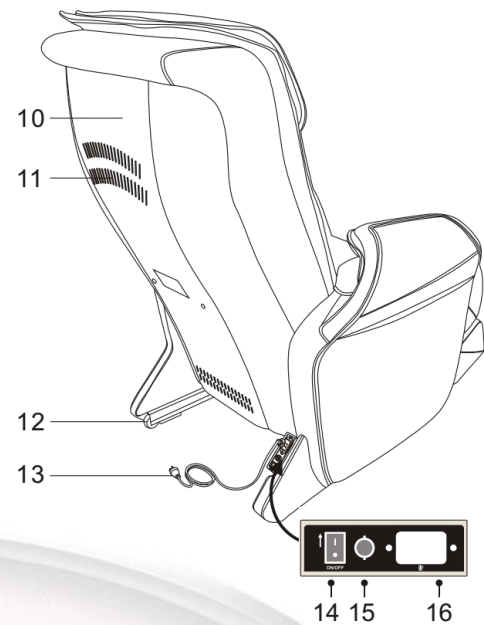
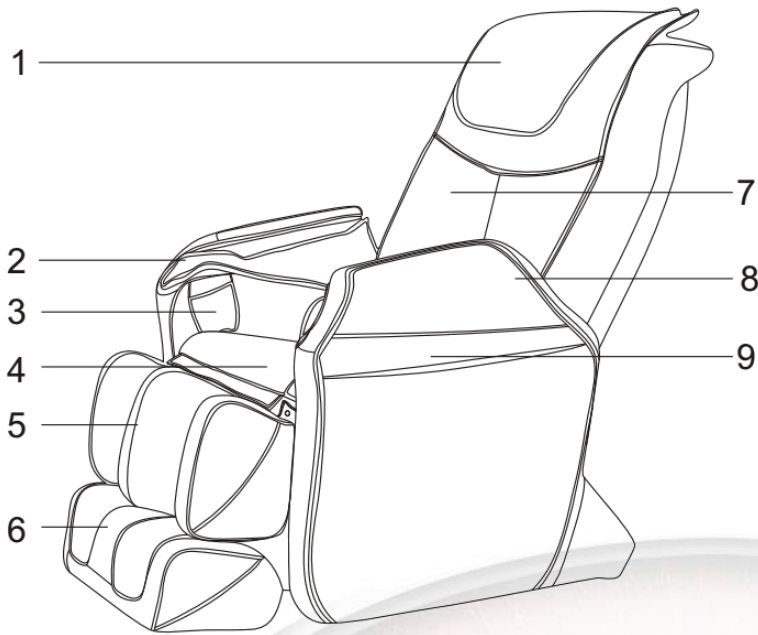

- 1. Coussin de tête
- 2. Accoudoir
- 3. Pochette de télécommande
- 4. Siège
- 5. Masseur de jambes
- 6. Repose-pieds

- 7. Dossier
- 8. Masseur des bras
- 9. Décoration latérale
- 10. Panneau arrière
- 11. Fentes de ventilation
- 12. Roues

- 13. Cordon d'alimentation secteur
- 14. Commutateur d'activation / désactivation
- 15. Prise de télécommande
- 16. Prise de cordon d'alimentation secteur

Télécommande

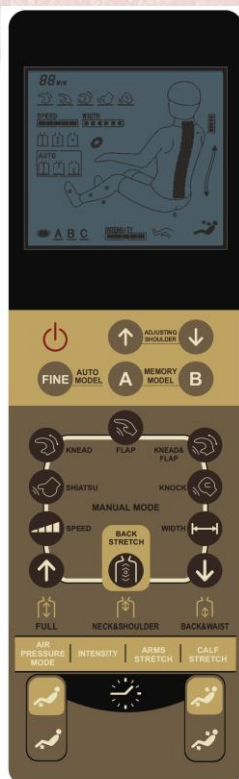



8. MODE D'EMPLOI

Nous vous recommandons d'ajuster l'angle de la chaise avant d'activer la chaise avec le bouton sur la télécommande. De cette façon, les mesures du corps effectuées automatiquement par la chaise de massage seront effectuées correctement.

Réglages vers le haut vers le haut et vers le bas

Appuyez sur ce bouton  pour abaisser le dos et soulever les jambes et les pieds.

Appuyez sur ce bouton  pour abaisser les jambes et les pieds et relever le dos.

Ensuite, appuyez sur la touche Marche / Arrêt  de la télécommande pour activer la chaise de massage. L'ic6600 scanne alors la longueur de votre dos. Une fois terminé, le mode de massage automatique démarrera. Vous pouvez choisir un autre mode de massage automatique. Il existe trois modes de massage automatique. Vous pouvez interrompre le mode de massage automatique en tout point en éteignant l'appareil. La chaise de massage revient alors à sa position initiale.

Si vous préférez utiliser le mode de massage manuel, vous pouvez choisir le type de massage souhaité (Shiatsu, pétrissage, cognement, etc.). La chaise de massage utilisera ensuite le mode de massage que vous

avez choisi. Vous pouvez appuyer sur le bouton d'alimentation  à nouveau à tout moment et la chaise de massage revient à sa position d'origine et éteint.

Modes de massage automatiques

A. Appuyez sur les boutons 'Ajuster épaule'  pour ajuster la longueur qu'effectuera le mécanisme de massage selon vos préférences.

B. Appuyez sur le bouton Mode de massage automatique de votre choix pour sélectionner une région en particulier. Le dos au complet (Full), le cou et les épaules (Neck & Shoulder) ou le bas du dos (Back & Waist).



Mode mémoire

Pendant un massage automatique, la première pression sur le bouton marche / arrêt  désactive la fonction de massage et la télécommande affiche 'Memory' (mémoire), vous pouvez alors choisir l'un des deux



boutons de mémoire pour rappeler le massage et la position la fois suivante. Vous pouvez



appuyer à nouveau sur le bouton marche / arrêt ou attendre 10s, la position et la fonction de massage retourneront là où elles étaient.

Si vous ne choisissez pas un des deux boutons de mémoire, vous devez appuyer une fois de plus sur le bouton



marche / arrêt pour désactiver la chaise de massage.

Lorsqu'un mode de massage ou un temps de fonctionnement de massage est expiré, l'affichage de la télécommande affiche le mot 'Memory' (mémoire) et scintille en même temps. En appuyant à ce moment sur la touche mémoire A ou mémoire B, le réglage de la hauteur du massage qui vient de se terminer sera mémorisé sur le bouton de mémoire approprié. Vous pouvez rappeler ce mode de mémoire stocké la prochaine fois que vous utilisez votre chaise de massage en appuyant sur ce même bouton, le massage sera le même que la dernière fois que vous avez utilisé votre chaise de massage.

Mode manuel

Pétrissage

Appuyez sur cette touche pour activer cette fonction de massage.



Dans ce mode manuel, vous pouvez ajuster la vitesse et l'intensité.

Battement

Appuyez sur ce bouton pour activer cette fonction de massage.



Dans ce mode manuel, vous pouvez ajuster la largeur, l'intensité et la vitesse.

Cognement

Appuyez sur ce bouton pour activer cette fonction de massage.



Dans ce mode manuel, vous pouvez ajuster la largeur, l'intensité et la vitesse.

Pétrissage & Battement

Appuyez sur ce bouton pour activer simultanément ces deux fonctions de massage.



Dans ce mode manuel, vous pouvez ajuster la vitesse et l'intensité.

Shiatsu

Appuyez sur ce bouton pour activer cette fonction de massage.

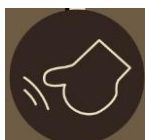

Dans ce mode manuel, vous pouvez ajuster la largeur, l'intensité et la vitesse.

Réglages de massage des zones supérieures et inférieures du corps



Le mécanisme de massage de l'ic6600 se déplace de la zone du cou jusqu'au bas du dos. En appuyant sur le bouton 'Back Stretch', vous pouvez déterminer la zone du massage que vous préférez.

Appuyez une fois pour masser le dos au complet. La télécommande affichera   .

Appuyez deux fois pour masser une zone plus restreinte du dos. Vous devez alors utiliser les boutons

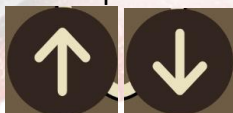

haut et bas pour déterminer la zone exacte. La télécommande affichera

AUTO



Appuyez trois fois pour masser un point particulier. Vous devez alors utiliser les boutons haut et bas



pour déterminer la zone exacte. La télécommande affiche

AUTO



Réglage manuel du cours de massage

Vous pouvez ajuster la durée du cours de massage en mode manuel pour repérer une zone de massage spécifique en appuyant sur les boutons haut ou bas:



Vitesse

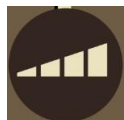

Il existe cinq options de vitesse de massage. Appuyez plusieurs fois sur le bouton de vitesse pour choisir celle désirée.

Largeur

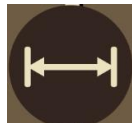

Cette fonction ajuste la largeur du mécanisme de massage. Il existe trois options de réglage de la largeur. Appuyez plusieurs fois sur le bouton largeur pour choisir la largeur de massage de votre choix.

Réglage du mode de massage de la pression de l'air

AIR
PRESSURE
MODE

Il existe trois modes de réglage du mode massage avec coussin gonflable. Appuyez plusieurs fois sur le bouton Pression atmosphérique pour choisir l'emplacement que vous préférez.

Appuyez une fois: le massage de l'air comprimé pour les bras, le siège et les pattes est activé. Il existe trois niveaux d'ajustement d'intensité possibles. Appuyez sur le bouton d'intensité pour déterminer votre réglage préféré. Lors de l'activation de ce mode, vous pouvez contrôler la

ARMS
STRETCH

fonction de l'étirement des bras en appuyant sur la touche . Lors de l'activation de ce mode, vous pouvez contrôler la fonction de massage d'étirement de vos jambes en appuyant

CALF
STRETCH

sur la touche .

Appuyez deux fois: le massage de la pression d'air pour le siège et les jambes est activé. Il existe trois niveaux d'ajustement d'intensité possibles. Appuyez sur le bouton d'intensité pour déterminer votre réglage préféré. Lors de l'activation de ce mode, vous pouvez contrôler la

CALF
STRETCH

fonction de massage d'étirement de vos jambes en appuyant sur la touche .

Appuyez trois fois: le massage de la pression d'air pour les bras est activé. Il existe trois niveaux d'ajustement d'intensité possibles. Appuyez sur le bouton d'intensité pour déterminer votre réglage préféré. Lors de l'activation de ce mode, vous pouvez contrôler la fonction de

ARMS
STRETCH

l'étirement des bras en appuyant sur la touche .

Intensité

INTENSITY

Il existe 3 niveaux d'intensité pour chaque mode de massage de la pression d'air. Appuyez plusieurs fois sur le bouton d'intensité pour choisir le niveau d'intensité de votre choix (faible, moyen et fort).

Minuterie



Vous pouvez appuyer sur le bouton de la minuterie pour choisir un certain temps de massage. Une fois expiré, la chaise de massage s'éteindra. Appuyez plusieurs fois sur le bouton pour choisir entre 15, 20, 25 ou 30 minutes. Le temps s'affiche sur l'écran de la télécommande.

Réglage de l'angle de massage

Il existe quatre boutons pour que vous puissiez mieux déterminer votre angle de massage préféré



9. DÉPLACER LA CHAISE

Vérifiez que le cordon de la chaise est débranché et hors du chemin. Faites basculer l'arrière du fauteuil pour appuyer son centre de gravité sur les roulettes. Déplacez le fauteuil à l'endroit voulu et repositionnez-le dans son angle original.

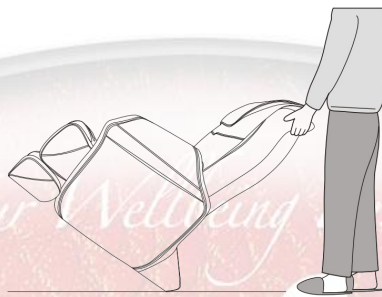

10. PROTECTION DU PLANCHER

La pression prolongée du fauteuil sur le plancher peut laisser des marques. Pour éviter d'abîmer vos planchers, il suffit de placer une pièce de tapis sous la chaise de massage.

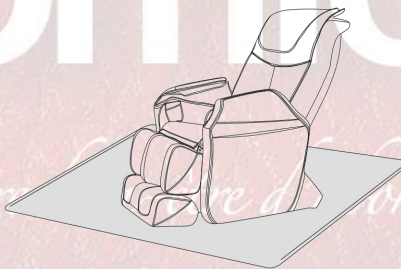

11. SPÉCIFICATIONS

Puissance: 120 Watts

12. GARANTIE

GARANTIE LIMITÉE DE UN (1) AN

Ce produit est garanti contre tout vice de matières et de fabrication pour une durée d'un (1) an à compter de la date d'achat. En cas de défectuosité, veuillez communiquer avec notre service à la clientèle au 1-866-967-7333. Ayez à portée de la main votre preuve d'achat. Si nous ne sommes pas en mesure de vous remplacer la pièce défectueuse, nous vous enverrons un technicien réparateur.

Important : Tout dommage causé à l'une des pièces de produit et attribuable à un accident, une utilisation abusive ou une installation inadéquate n'est PAS couvert par la garantie. En vertu de notre politique, nous déclinons toute responsabilité concernant les dommages consécutifs ou indirects. Dans certaines provinces, il est interdit d'exclure ou de limiter les dommages consécutifs ou indirects. Par conséquent, il est possible que l'exclusion ci-dessus ne s'applique pas dans votre cas. La présente garantie vous accorde des droits juridiques spécifiques ; vous pouvez également bénéficier d'autres droits, lesquels varient d'une province à l'autre.

SERVICE À LA CLIENTÈLE : 1-866-967-7333